

# FICHA TÉCNICA GEELY EX5 EM-i

MARCA	Geely
MODELO	EX5 EM-i

INFORMACIÓN GENERAL	
Largo, Ancho, Alto (mm)	4,740 x 1,905 x 1,685
Distancia entre ejes (mm)	2,755
Distancia mínima al suelo (Sin carga/Con carga) (mm)	172/150
Volumen de maletera (L)	528
Capacidad del tanque de combustible (L)	51
Suspensión delantera / trasera	MCPHERSON / MULTILINK
Dirección asistida	Electrónicamente
Frenos delanteros / traseros	Discos ventilados / discos sólidos
Freno de estacionamiento electrónico (EPB)	•
Autohold	•
Aros de aleación de 19"	235/50 R19 Goodyear

NUEVA ENERGÍA	
Tren motriz	Híbrido enchufable FWD
Modos de conducción	Puro/Híbrido/Potencia
Cilindrada del motor de gasolina (cc)	1,499
Potencia máxima del motor de gasolina (HP)	98
Torque máximo del motor de gasolina (Nm)	125
Tipo de motor eléctrico	Motor síncrono magnético permanente
Potencia máxima del motor eléctrico (HP)	215
Torque máximo del motor eléctrico (Nm)	262
Potencia combinada (HP)	259
Tipo de batería	Fosfato de hierro y litio
Capacidad de la batería (Kwh)	18.4
Máxima potencia de carga de DC (kW)	30
Tiempo de carga rápida de DC (SOC 30%-80%) (Min)	20
Máxima potencia de carga de AC (kW)	6.6
Tiempo de carga de AC (10%-100% SOC) (h)	3
Autonomía combinada NEDC (Km)	1000
Autonomía eléctrica pura NEDC (Km)	105
Sistema de regeneración de energía de frenado ajustable	•

EQUIPAMIENTO EXTERIOR	
Faros delanteros LED con encendido automático y función "Follow Me Home"	•
Faros traseros LED	•
Riel de techo	•
Techo panorámico eléctrico	•
Maletero eléctrico	•
Especios exteriores calefactados ajustables y plegables eléctricos	•
Limpiaparabrisas con sensor de lluvia	•

EQUIPAMIENTO INTERIOR	
Volante multifunción forrado en ecocuero regulable en 4 posiciones	•
Espejo interior electrocrómico	•
Ventanas one-touch-up & down	•
Iluminación ambiental	•
Asientos de ecocuero perforado	•
Asiento del conductor eléctrico de 6 posiciones con memoria	•
Asiento del pasajero delantero eléctrico de 4 posiciones	•
Asientos delanteros calefactados y ventilados	•
Respaldo del asiento trasero con ajuste de doble ángulo	•
Aire acondicionado automático con salida de aire trasera	•

## COLORES



## SISTEMA AVANZADO DE ASISTENCIA A LA CONDUCCIÓN (ADAS)

- Freno automático de emergencia (AEB) •
- Control de crucero adaptativo (ACC) •
- Control de crucero inteligente (ICC) •
- Asistente de mantenimiento de carril (LKA) •
- Asistente de mantenimiento de carril de emergencia (ELKA) •
- Soporte de Mitigación de Colisiones Frontal (CMSF) •
- Información de Señales de Tráfico (TSI) •
- Control inteligente de luces altas (IHBC) •
- Soporte de Mitigación de Colisiones Trasero (CMSR) •
- Alerta de Tráfico Cruzado Trasero (RCTA) •
- Freno de tráfico cruzado trasero (RCTB) •
- Advertencia de apertura de puertas (DOW) •
- Asistente de cambio de carril (LCA) •
- Detección de puntos ciegos (BSD) •

## CABINA INTELIGENTE

- Apertura y arranque sin llave •
- Head-Up Display •
- Sistema de infoentretenimiento FLYME AUTO •
- Pantalla central HD de 15,4" •
- Clúster de instrumentos LCD de 10,2" •
- Conexión con Apple Carplay y Android Auto •
- Sistema de audio FLYME SOUND de 16 altavoces (incluye 2 altavoces para el reposacabezas) •
- Puerto de carga inalámbrica •
- Control remoto del vehículo con app Geely desde el celular •

## SEGURIDAD

- Sistema de control de tracción Geely (G-TCS) •
- Sistema de corte de energía de seguridad contra colisiones •
- Sistema electrónico de control de estabilidad (ESC) •
- Sistema de frenos antibloqueo (ABS) •
- Distribución electrónica de la fuerza de frenado (EBD) •
- Sistema de asistencia de frenado (BAS) •
- Control de asistencia de arranque en pendiente (HAC) •
- Control de descenso de pendientes (HDC) •
- Airbags frontales •
- Airbags laterales •
- Airbags de cortina •
- Anclajes ISO-FIX para asientos de seguridad infantil - Asientos traseros •
- Recordatorio de cinturón de seguridad para asientos delanteros y traseros •
- Sistema de control de la presión de los neumáticos (TPMS) •
- Sensores de estacionamiento delanteros •
- Sensores de estacionamiento traseros •
- Cámara 360° con chasis transparente •
- Sistema antirobo electrónico •
- Alarma antirrobo •
- Cerradura automática de puerta con detección de velocidad •
- Cerraduras mecánicas de seguridad para niños •

# GEELY EX5 EM-i

## EFICIENCIA AL MÁXIMO



### Geely EM-i Super Hybrid

- 4.3 L/100 km (consumo combinado NEDC)
- 1000 km (autonomía total NEDC)
- 105 km (autonomía 100% eléctrica NEDC)

### Más de 14 sistemas ADAS

- AEB (frenado automático de emergencia)
- ICC (control de crucero inteligente)
- BSD (detección de puntos ciegos)

### Sistema de Infoentretenimiento Flyme Auto

- Pantalla LCD de 10.2" en el tablero
- Pantalla central HD de 15.4"
- HUD (pantalla frontal)



# GEELY EX5 EM-i



## Un nuevo estándar de poder



- Aceleración de 0 a 100 km/h en 8.0 s

## Espacio para todo



- Segunda fila más espaciosa de la categoría

- Sistema de Infoentretenimiento y Sonido Premium Flyme

- SISTEMA ADAS NIVEL 2  
Funciones de Asistencia Inteligente



## Seguro por donde lo mires

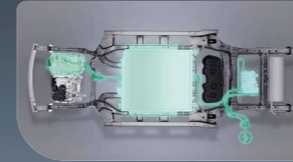

- Canales separados para el tanque de gasolina y baterías



- Batería de 18.4 kwh de capacidad



- Certificación de seguridad de 5 estrellas E-NCAP y A-NCAP



- Ambos motores trabajan juntos para mayor autonomía



## GEA (Arquitectura Eléctrica Inteligente Global)

### Súper Motor Híbrido EM-i

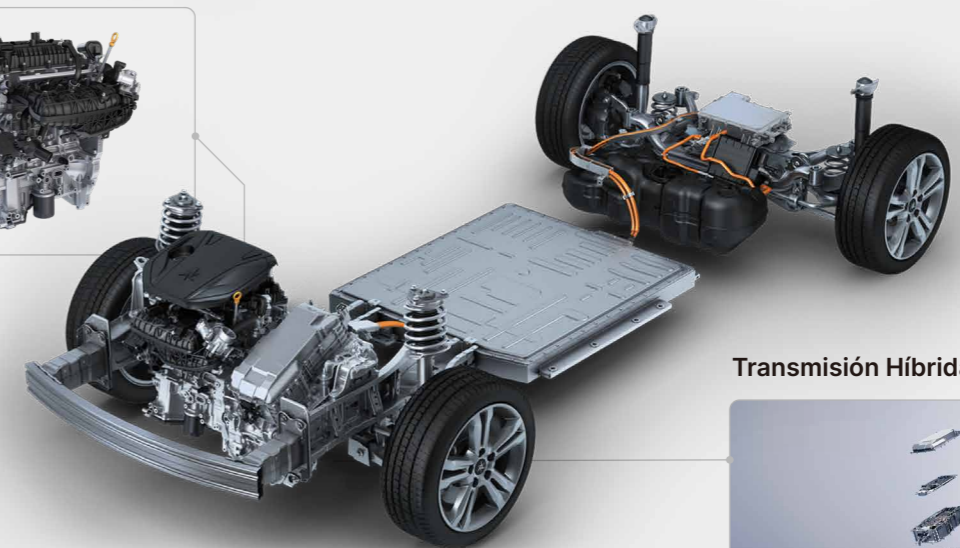

### Transmisión Híbrida Dedicada 11 En 1

